

Renhållningsordning

Föreskrifter om avfallshantering

Antagen av kommunfullmäktige § 115/2019

Diarienumr 2019/520 45

Fastställt av: Kommunfullmäktige

För revidering ansvarar: Kommunstyrelsen (Teknik- och infrastrukturavdelningen)

För ev. uppföljning ansvarar: Kommunstyrelsen (Teknik- och infrastrukturavdelningen)

Dokumentet gäller från och med: 2020-03-01



Bräcke
kommun



Dokumentnamn: Renhållningsordning - föreskrifter om avfallshantering

Datum: 2019-12-18

Beslutad av: Kommunfullmäktige § 115/2019

Tidigare beslut: Kommunfullmäktige § 143/2018

Innehåll

Inledande bestämmelser	3
<i>Bemyndigande</i>	3
<i>Definitioner</i>	3
<i>Kommunens ansvar för avfallshantering, tillsyn och information</i>	4
<i>Betalning och information</i>	4
Sortering och överlämning av hushållsavfall	5
<i>Sortering av avfall</i>	5
<i>Skyldighet att överlämna hushållsavfall</i>	5
Anläggande, underhåll och skötsel av behållare och annan utrustning	5
<i>Anskaffande och ägande</i>	6
<i>Rengöring och tillsyn</i>	6
<i>Åtgärder inför hämtning av avfall som lämnas i kärl eller säck</i>	6
<i>Anläggande enskilda avloppsanläggningar inklusive minireningsverk</i>	6
<i>Soputrymmen, hämtnings- och transportvägar</i>	7
<i>Hämtningsområde</i>	8
<i>Tömningsintervall säck- och kärlavfall</i>	8
<i>Tömningsintervall slam</i>	9
<i>Åtgärder om föreskrift inte följs</i>	9
<i>Särskilt om latrinavfall</i>	9
<i>Särskilt om tömning av enskilda avloppsanläggningar (för minireningsverk se § 26)</i>	10
<i>Särskilt om tömning av minireningsverk</i>	11
Särskilt om hushållsavfall från verksamhet	12
Annat avfall än hushållsavfall från verksamheter	12
<i>Uppgiftsskyldighet</i>	12
Undantag	12
<i>Handläggning av anmälnings- och ansökningsärenden</i>	12
<i>Kompostering, annan återvinning eller bortskaffande av visst hushållsavfall</i>	13
<i>Förlängt tömningsintervall för slam från enskilda avloppsanläggningar</i>	13
<i>Gemensamma behållare för säck- och kärlavfall</i>	13
Ikraftträdande	14
BILAGA 1 Sorteringsanvisningar	15



FÖRESKRIFTER OM AVFALLSHANTERING FÖR BRÄCKE KOMMUN

Inledande bestämmelser

Bemyndigande

1 § Med stöd av 15 kap. 38, 39 och 41 §§ miljöbalken och 74-75 §§ avfallsförordningen (2011:927) meddelar kommunfullmäktige dessa föreskrifter för avfallshantering i Bräcke kommun.

Definitioner

2 § Följande termer och begrepp används i dessa föreskrifter med de betydelser som anges här:

1. Med hushållsavfall avses detsamma som i 15 kap. 3 § miljöbalken, det vill säga avfall som kommer från hushåll och därmed jämförligt avfall från annan verksamhet.

a. Med kärl- och säckavfall avses den del av hushållsavfallet som får läggas i kärl eller säck.

b. Med grovavfall avses hushållsavfall som är så tungt eller skrymmande eller har egenskaper som gör att det inte är lämpligt att samla in i säck eller kärl.

c. Med bygg- och rivningsavfall avses avfall från underhåll, reparation, ombyggnad eller rivning av bostad eller fastighet och det kan vara antingen hushållsavfall eller icke hushållsavfall. Mindre underhållsarbeten och reparationer i bostaden bör räknas som en normal del av boendet. Avfall från sådana arbeten (till exempel målning, tapetsering, slipning av golv och byte av förslitningsdetaljer) är hushållsavfall. Vid ett mer omfattande byggarbete (nybyggnation, större reparation, renovering, ombyggnad, rivning etc.) anses detta avfall fall inte vara ett hushållsavfall.

d. Med trädgårdsavfall avses sådant biologiskt avfall som uppstår vid normalt nyttjande av trädgård vid bostadshus.

e. Med farligt avfall avses ett ämne eller föremål som är avfall och som är markerat med * i bilaga 4 till avfallsförordningen eller som omfattas av föreskrifter som har meddelats med stöd av 12 § avfallsförordningen.

f. Med konsument el-avfall avses detsamma som i 13 § förordningen (2014:1075) om producentansvar för el-utrustning.

g. Med före detta livsmedel avses butiksavfall av animaliskt ursprung enligt förordningarna 1069/2009/EG och 142/2011/EU.

2. Med fastighetsinnehavare avses den som är fastighetsägare eller den som enligt 1 kap. 5 § fastighetstaxeringslagen (1979:1152) ska anses som fastighetsägare.



Dokumentnamn: Renhållningsordning - föreskrifter om avfallshantering

Datum: 2019-12-18

Beslutad av: Kommunfullmäktige § 115/2019

Tidigare beslut: Kommunfullmäktige § 143/2018

3. Med nyttjanderättshavare avses den som, utan att omfattas av begreppet fastighetsinnehavare, har rätt att bruka eller nyttja fastighet. Se även Renhållningstaxan.
4. Med den avfallsansvariga nämnden avses kommunstyrelsen.
5. Med den tillsynsansvariga nämnden avses kommunens Bygg- och miljönämnd.
6. Med behållare avses kärl, container, underjordsbehållare, säck, latrinbehållare, fettavskiljare eller annan anordning för uppsamling av hushållsavfall.
7. Med enskilda avloppsanläggningar avses slutna tank, slamavskiljare, fosforfälla, minireningsverk och andra motsvarande anläggningar som ger upphov till hushållsavfall.
8. Med fritidshus avses i dessa föreskrifter fastighetsadresser där ingen person är folkbokförd.

För definitioner av andra termer och begrepp som används i dessa föreskrifter hänvisas till 15 kap. miljöbalken och till avfallsförordningen.

Kommunens ansvar för avfallshantering, tillsyn och information

3 § Kommunstyrelsen har verksamhetsansvar, enligt 15 kap. 20 § miljöbalken, för hanteringen av hushållsavfall i kommunen, med särskilt ansvar för att hushållsavfall som utgörs av farligt avfall samlas in och transporteras till en behandlingsanläggning.

Hantering av det avfall som omfattas av kommunens ansvar utförs av den eller dem som kommunen anlitar för ändamålet, nedan kallad renhållaren.

4 § Tillsynen över avfallshanteringen enligt 15 kap. miljöbalken och enligt föreskrifter meddelade med stöd av miljöbalken utförs av Bygg- och miljönämnden, nedan kallad tillsynsansvariga nämnden.

5 § Kommunstyrelsen informerar hushållen om krav och hantering avseende förpackningar, returpapper och konsument el-avfall i enlighet med gällande producentansvar.

Betalning och information

6 § Avgift ska betalas till Bräcke kommun för den insamling, transport, återvinning och bortskaffande av avfall som utförs genom kommunens försorg och i enlighet med föreskrifter som kommunen har antagit med stöd av 27 kap. 4 § miljöbalken. Alla bebyggda fastigheter avsedda för bostadsändamål, flerfamiljsboende (hyreshus), en- och två familjs hus och fritidshus är skyldiga att inneha ett renhållningsabonnemang. Grundavgift debiteras per hushåll och för flerfamiljsboende (hyreshus) per lägenhet. En fastighet kan bestå av flera hushåll och debiteras då grundavgift per hushåll.

7 § Fastighetsinnehavare och nyttjanderättshavare är skyldiga att i behövlig omfattning informera den eller dem som bor på eller är verksam inom fastigheten om gällande regler för avfallshantering.



Dokumentnamn: Renhållningsordning - föreskrifter om avfallshantering

Datum: 2019-12-18

Beslutad av: Kommunfullmäktige § 115/2019

Tidigare beslut: Kommunfullmäktige § 143/2018

Sortering och överlämning av hushållsavfall

Sortering av avfall

8 § Fastighetsinnehavare eller nyttjanderättshavare ska sortera ut avfallsslag som t.ex. farligt avfall och producentansvarigt avfall i enlighet med **Bilaga 1**. I övrigt ska avfall sorteras och hållas skilt från annat avfall enligt sorteringsanvisningar i **Bilaga 1**.

9 § Fastighetsinnehavare ska säkerställa möjligheter att sortera ut och hålla åtskilda de avfallsfraktioner som enligt dessa föreskrifter ska överlämnas till renhållaren för borttransport.

Skyldighet att överlämna hushållsavfall

10 § Hushållsavfall under kommunens ansvar ska lämnas till renhållaren om inte annat sägs i dessa föreskrifter eller i **Bilaga 1**, Sorteringsanvisningar, till dessa föreskrifter. Utsorterade avfallsslag hämtas vid fastigheten, vid överenskommen eller anvisad plats enligt § 19 eller lämnas enligt vad som framgår av **Bilaga 1**, Sorteringsanvisningar.

Det utsorterade avfallet ska transporteras bort så ofta att olägenhet för människors hälsa och miljön inte uppstår. Hämtningsintervall och storlek på behållare ska motsvara behovet av borttransport av hushållsavfall från fastigheten.

Fastighetsinnehavare och nyttjanderättshavare ska upplysa Teknik- och infrastrukturavdelningen om ändrade förhållanden av betydelse för avfallshanteringen för fastigheten.

Emballering av säck- och kärlavfall samt placering av behållare

11 § I behållare och utrymme för avfall får endast läggas sådant avfall för vilket behållaren och utrymmet är avsedd. Närmare krav på emballering framgår av **Bilaga 1**, Sorteringsanvisningar.

Behållare för hushållsavfall ska på hämtningsdagens morgon (kl. 07:00) vara uppställd enligt kommunens eller renhållarens anvisningar så tömning underlättas. Behållare ska placeras ca 1,5 m från färdvägen så att kärlet kan tömmas med sidolastande fordon. Fastighetsägare eller nyttjanderättshavaren är ansvarig för utställning av sopkärlet efter färdväg.

Vid hämtning av grovavfall vid en- och två familjshushåll, fritidshushåll och flerfamiljsboende (hyreshus). För vikt över 25 kg per föremål utgår en avgift för extra personal, se Renhållningstaxa. Om vikten på 25 kg överskrids ska detta meddelas vid beställning.

Anläggande, underhåll och skötsel av behållare och annan utrustning



Dokumentnamn: Renhållningsordning - föreskrifter om avfallshantering

Datum: 2019-12-18

Beslutad av: Kommunfullmäktige § 115/2019

Tidigare beslut: Kommunfullmäktige § 143/2018

Anskaffande och ägande

12 § De behållare som används i kommunen för hushållsavfall är avfallskärl i storleken ca 190- och 370-liters kärl. Efter överenskommelse med Teknik- och infrastrukturavdelningen kan kärl i storleken 660-liter få nyttjas.

13 § Kärl, ägs av kommunen och tillhandahålls av renhållaren och ska handhas med normal försiktighet. Fastighetsinnehavaren som brister i detta avseende blir ersättningsskyldig för uppkomna skador. Enskilda avloppsanläggningar, fettavskiljare och dylikt anskaffas, installeras och sköts av fastighetsinnehavaren.

Rengöring och tillsyn

14 § Fastighetsinnehavaren har ansvar för rengöring och tillsyn av behållare, soputrymmen samt enskilda avloppsanläggningar. Tömningsintervaller regleras, § 21 för hushållsavfall och för slam § 22.

Behållare, anläggningar, anordningar och utrymmen för avfallshantering ska skötas så att kraven på god arbetsmiljö uppfylls och risken för olycksfall minimeras.

Åtgärder inför hämtning av avfall som lämnas i kärl eller säck

15 § Behållare får inte fyllas mer än att den kan stängas. Den får inte heller vara så tung att det blir uppenbara svårigheter att flytta, lyfta vid tömning, eller att arbetsmiljökrav inte kan tillgodoses. Vid överfulla kärl debiteras extra hämtningsavgift, se Renhållningstaxa. Behållare bör vara fri från snö och is vid hämtningstillfället, Sorteringsanvisningar **Bilaga 1**.

Behållare ska vara uppställda så att hantering med den utrustning som används i kommunens insamlingssystem kan ske och att hämtning underlättas. Kärl ska placeras ca 1,5 m från fordonets färdväg och vändas så att de kan hämtas med sidlastande bil. Renhållaren ska ha tillträde till de utrymmen i fastigheten där arbetet ska utföras. Nycklar, portkoder och dylikt ska tillhandahållas till renhållaren och Teknik- och infrastrukturavdelningen. Ändringar ska utan anmaning meddelas renhållaren och Teknik- och infrastrukturavdelningen. Se även § 23.

Anläggande enskilda avloppsanläggningar inklusive minireningsverk

16 § Vid anläggande av enskilda avloppsanläggningar ska inte avstånd mellan uppställningsplats för slambil och anslutningspunkt för tömning överstiga 20 meter såvida inte särskilda skäl föreligger. Vid längre avstånd debiteras extra avgift för slangdragning enligt kommunens Renhållningstaxa. Höjdskillnaden mellan fordonets uppställningsplats och botten på anläggningen ska vara mindre än sex meter, om inte särskilda skäl föreligger.

Anläggning som kräver byte av filtermaterial ska anläggas så att den är åtkomlig för hämtningsfordon. Anläggningar där hämtning av filtermaterial ska ske i filterkassett eller säck ska anläggas så att hämtning med fordon utrustat med kran kan utföras.



Dokumentnamn: Renhållningsordning - föreskrifter om avfallshantering

Datum: 2019-12-18

Beslutad av: Kommunfullmäktige § 115/2019

Tidigare beslut: Kommunfullmäktige § 143/2018

Vid installation och anläggande av små avloppsanläggningar, fettavskiljare eller anläggning som kräver byte av filtermaterial ska hänsyn tas till vad som utgör en god arbetsmiljö vid hämtning av avfall från anläggningen.

17 § Efter anslutning till kommunalt avloppsnät eller annan godkänd avloppsanläggning, som innebär att befintlig anläggning tas ur bruk, ska sluttömning ske. Sluttömning ska beställas av fastighetsinnehavaren.

Soputrymmen, hämtnings- och transportvägar

18 § Hämtning av hushållsavfall sker normalt vid fastighetsgränsen, vid en överenskommen plats eller vid anvisad plats. Anvisning av plats görs av den avfallsansvariga nämnden.

19 § Fastighetsinnehavaren ska se till att transportväg fram till den uppställningsplats som används vid hämtning, hålls i farbart skick. Om farbar väg inte kan upprättas ska fastighetsinnehavaren eller nyttjanderättshavaren avlämna avfallet på plats som överenskommes med renhållaren eller anvisas enligt § 18.

Transportvägen ska inför hämtning ha fri sikt, hållas fri från hinder, röjas från snö och hållas halkfri. För slamtömningsfordonet och sobilen krävs en fri bredd av minst tre meter fri köryta samt en fri höjd av minst 4,2 meter. Detta gäller om vägen är rak, vid kurvig väg måste den fria bredden och körytan vara minst 3,5 meter, **Figur 1**.

Enskild väg, gårds- och vändplan samt tomtmark som utnyttjas vid hämtning av hushållsavfall eller slamtömning ska vara så dimensionerad och ha sådan bärighet samt hållas i sådant skick att den är farbar vid varje hämtningstillfälle samt att vägen ska hållas fri från utstickande kvistar och grenar så att backspeglar och dylikt på fordonet inte skadas. Hämtningsfordon som normalt används i hämtningsområdet är fordonsklass tung lastbil och kan väga upp till 26 ton.

Fastighetsinnehavaren ska se till att den väg som kärlet behöver dras av den som utför hämtningen hålls i sådant skick att kärl utan svårighet kan förflyttas. Dragvägen ska inför hämtning hållas fri från hinder, röjas från snö och hållas halkfri. Se även § 23.

Renhållaren ska ha tillgång till de utrymmen i fastigheten där arbete ska utföras. Nycklar, koder etc. ska vid begäran lämnas till renhållaren och Teknik- och infrastrukturavdelningen.



Dokumentnamn: Renhållningsordning - föreskrifter om avfallshantering

Datum: 2019-12-18

Beslutad av: Kommunfullmäktige § 115/2019

Tidigare beslut: Kommunfullmäktige § 143/2018

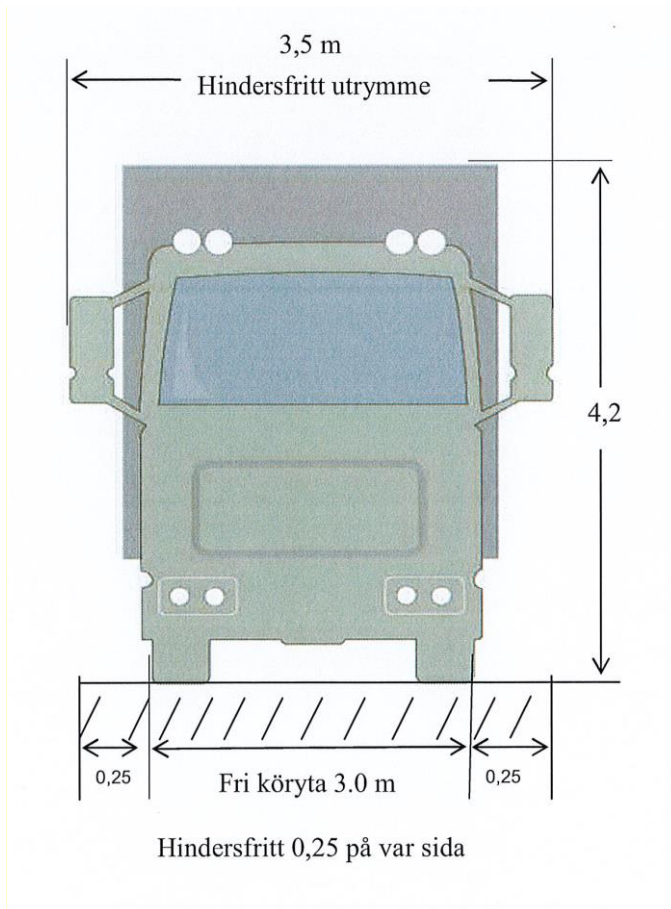

Figur 1. Utrymme körbar väg för hämtningsfordon.

Hämtningsområde

20 § Kommunen utgör ett hämtningsområde.

Tömningsintervall säck- och kärlavfall

21 § Ordinarie hämtning av hushållsavfall i kärl sker varannan vecka om inte överenskommelse om annat gjorts med Teknik- och infrastrukturavdelningen.



Dokumentnamn: Renhållningsordning - föreskrifter om avfallshantering

Datum: 2019-12-18

Beslutad av: Kommunfullmäktige § 115/2019

Tidigare beslut: Kommunfullmäktige § 143/2018

Tömningsintervall slam

22 § Tömning av enskilda avloppsanläggningar, minireningsverk och slutna avloppstankar ska ske så ofta att en god funktion upprätthålls och sker enligt följande intervall:

- Tömningsintervall meddelat efter tillstånd från Bygg- och miljöavdelningen prövat mot miljöbalken (1998:808) gäller.

För enskilda avloppsanläggningar gäller i övrigt en slamtömningspolicy enligt följande:

- Från permanentbostäder med egen slamavskiljare sker tömning minst en gång per år.
- Från fritidsbostäder med egen slamavskiljare sker tömning minst vartannat år.

Fastighetsägare kan lägga beställning till Teknik- och infrastrukturavdelningen om ordinarie årlig eller vår och höst tömning (två gånger per år) inom slamtömningsperiod. Tömningar utöver de ordinarie tömningarna utförs efter beställning hos Teknik- och infrastrukturavdelningen.

- Från fastigheter med slutna avloppstankar, minireningsverk och BDT-avlopp (Bad-, Disk- och Tvättvatten) sker tömning efter behov och beställning görs genom Teknik- och infrastrukturavdelningen.
- Tömning av fettavskiljare ska ske så ofta att en god funktion upprätthålls och enligt bestämmelser i Allmänna bestämmelser för användandet av Bräcke kommuns allmänna vatten- och avloppsanläggningar (ABVA).

Förlängt tömningsintervall för slamavskiljare eller uppehåll i hämtning kan ansökas hos tillsynsansvariga nämnden enligt § 34.

Har fastighetsägaren specifika önskemål i samband med slamtömning tas avgift ut för extratömning enligt Renhållningstaxan. Extratömning inom tio arbetsdagar (14 dagar), inom fem arbetsdagar (en vecka) och akut tömning inom 24 timmar utförs på begäran. Specifika önskemål kan vara val av t.ex. månad, vecka, dag, tidpunkt för att t.ex. kunna få närvara vid tömningen.

Åtgärder om föreskrift inte följs

23 § Renhållaren har rätt att inte utföra ordinarie hämtning om anvisningar i dessa föreskrifter inte följs. Avfallet ska efter vidtagna rättelseåtgärder från fastighetsinnehavaren eller nyttjanderättshavaren hämtas antingen vid nästa ordinarie hämtningstillfälle eller efter beställning av extrahämtning mot avgift. Om ordinarie slamtömning av renhållaren inte kan utföras pga. att fastighetsinnehavaren brister enligt § 19 så tas en bomkörningsavgift ut enligt gällande Renhållningstaxa.

Särskilt om latrinavfall

24 § Latrin transporteras av fastighetsägaren eller nyttjanderättsinnehavaren och lämnas vid kommunens återvinningscentraler. Latrin får alltså inte lämnas i sopkärl avsett för hushållssopor.



Dokumentnamn: Renhållningsordning - föreskrifter om avfallshantering

Datum: 2019-12-18

Beslutad av: Kommunfullmäktige § 115/2019

Tidigare beslut: Kommunfullmäktige § 143/2018

Latrinbehållaren får endast innehålla sådant som vanligtvis spolas ner i en toalett, det vill säga urin, avföring, och toalettpapper.

Endast latrinbehållare som godkänts av Teknik- och infrastrukturavdelningen får användas när latrin lämnas till kommunens återvinningscentraler. Latrinbehållare ska förslutas och rengöras på utsidan av fastighetsägaren eller nyttjanderättshavare före avlämning på anvisad plats.

Kompostering av latrin på fastigheten kan medges efter ansökan hos tillsynsansvariga nämnden. Ansökan görs enligt 33 §.

Särskilt om tömning av enskilda avloppsanläggningar (för minireningsverk se § 26)

25 § Inför tömning ska fastighetsinnehavaren eller nyttjanderättshavaren förbereda anläggningen så att tömning kan ske. Det åligger fastighetsinnehavaren eller nyttjanderättshavare att se till att transportväg (väg och tomtmark) fram till anläggningen hålls i framkomligt skick, se vidare § 19. Fastighetsinnehavaren är skyldig att vidta erforderliga åtgärder för att skydda sin anläggning och transportvägen dit från skador vid tömning. Fastighetsinnehavaren eller nyttjanderättshavaren ansvarar för anläggningens skötsel och underhåll.

Enskilda avloppsanläggningar och fettavskiljare ska vara lättillgängliga för tömning. Lock eller manlucka som öppnas manuellt får inte vara övertäckt eller fastfruset när tömning ska ske. Lock eller manlucka ska kunna öppnas av en person och bör väga max 15 kg om inte särskilda skäl föreligger. Om brunnen eller tanken öppnas genom att locket kan dras åt sidan får locket väga högst 25 kg. Anläggningen ska vara tillsluten på ett barnsäkert sätt och försedd med de säkerhetsanordningar som behövs med hänsyn till anläggningens beskaffenhet och belägenhet. Höjdskillnaden mellan uppställningsplats för tömningsfordon och anläggningens botten får inte överstiga sex meter om inte särskilda skäl föreligger. Avstånd mellan fordonets uppställningsplats och anläggningen får inte överstiga 20 meter om inte särskilda skäl föreligger. Längre avstånd och övriga hinder medför ytterligare avgifter enligt gällande Renhållningstaxa.

Det ska vara tydligt markerat på fastigheten och anläggningen var slamtömning ska ske. Är anläggningen belägen på annan fastighet ska brunnen vara markerad med skylt som anger vilken fastighet anläggningen tillhör. Renhållaren har rätt att lämna kvar vattenfasen i slamavskiljare efter verkställd slamtömning om inte särskild överenskommelse gjorts om annat och avgift enligt renhållningstaxan erläggs. Anmälan om att vattenfasen inte ska återföras ska göras till Teknik- och infrastrukturavdelningen. Slamtömning, utan att vattenfasen återförs, debiteras enligt ”slamtömning utan avvattning” enligt gällande Renhållningstaxa

Tydliga instruktioner som behövs i samband med tömning ska tillhandahållas av fastighetsinnehavaren eller nyttjanderättshavaren i god tid innan tömning och ska finnas tillgängliga i direkt anslutning till anläggningen. Se även § 23. Renhållaren ska ha tillträde till de utrymmen på fastigheten där arbetet ska utföras. Nycklar, koder och dylikt ska tillhandahållas till renhållaren och Teknik- och infrastrukturavdelningen och ändringar ska utan anmaning meddelas Teknik- och infrastrukturavdelningen.



Dokumentnamn: Renhållningsordning - föreskrifter om avfallshantering

Datum: 2019-12-18

Beslutad av: Kommunfullmäktige § 115/2019

Tidigare beslut: Kommunfullmäktige § 143/2018

Har fastighetsägaren specifika önskemål i samband med slamtömning erläggs avgift för extratömning enligt gällande Renhållningstaxa. Specifika önskemål är t ex månad, vecka, dag, tidpunkt för att t.ex. kunna närvara vid tömningen.

Särskilt om tömning av minireningsverk

26 § Inför tömning ska fastighetsinnehavaren eller nyttjanderättshavaren förbereda anläggningen så att tömning kan ske. Det åligger fastighetsinnehavaren eller nyttjanderättshavaren att se till att transportväg (väg och tomtmark) fram till anläggningen hålls i framkomligt skick, se vidare § 19. Fastighetsinnehavaren eller nyttjanderättshavaren ansvarar för att slamtömning kan utföras enligt minireningsverket leverantörs anvisningar. Fastighetsinnehavaren är skyldig att vidta erforderliga åtgärder för att skydda sin anläggning och transportvägen dit från skador vid tömning.

Fastighetsinnehavaren eller nyttjanderättshavaren ansvarar för anläggningens skötsel och underhåll. Minireningsverk ska tömmas i enlighet med det tillstånd som gets av tillsynsansvariga nämnden och följa minireningsverket leverantörs skötselanvisningar. Beställning av tömning görs genom Teknik- och infrastrukturavdelningen. Fastighetsinnehavaren eller nyttjanderättshavaren ansvarar för att information om typ av anläggning och slamtömningsinstruktioner är Teknik- och infrastrukturavdelningen tillhanda i god tid innan minireningsverket ska tömmas första gången samt att tömningsinstruktionerna finns tillgängliga i direkt anslutning till anläggningen.

När anläggningen är belägen utanför fastigheten ska den vara markerad med skylt som anger vilken fastighet anläggningen tillhör.

Höjdskillnaden mellan uppställningsplats för tömningsfordon och anläggningens botten får inte överstiga sex meter om inte särskilda skäl föreligger och avstånd mellan uppställningsplats och anläggning får inte överstiga 20 meter om inte särskilda skäl föreligger. Längre avstånd och övriga hinder medför ytterligare avgifter enligt gällande Renhållningstaxa.

Lock eller manlucka ska kunna öppnas av en person, bör väga max 15 kg, kan det dras åt sidan får det väga högst 25 kg, och får inte vara övertäckt när tömning ska ske. Det ska vara tydligt markerat på anläggningen var slamtömning ska ske och tydliga tömningsinstruktioner ska finnas tillgängliga i direkt anslutning till anläggningen. Om det ska tömma till en viss nivå i anläggningen ska denna vara tydligt markerad. Renhållaren ska ha tillträde till de utrymmen på fastigheten där arbetet ska utföras. Nycklar, koder och dylikt ska tillhandahållas till renhållaren och Teknik- och infrastrukturavdelningen. Ändringar ska utan anmaning meddelas Teknik- och infrastrukturavdelningen.

Det åligger fastighetsinnehavaren eller nyttjanderättshavaren att inför hämtningstillfället placera storsäck, filterkassett eller annan flyttbar behållare så att hämtning med fordon utrustat med kran kan utföras. Filtermaterial i lös vikt ska vara sugbart, i förekommande fall efter vattentillförsel. Efter hämtning av uttjänt filtermaterial från fosforfällor ska nytt filtermaterial tillföras anläggningen genom fastighetsinnehavarens eller nyttjanderättshavarens försorg.



Dokumentnamn: Renhållningsordning - föreskrifter om avfallshantering

Datum: 2019-12-18

Beslutad av: Kommunfullmäktige § 115/2019

Tidigare beslut: Kommunfullmäktige § 143/2018

Har fastighetsägaren specifika önskemål i samband med slamtömning erläggs avgift för extratömning enligt gällande Renhållningstaxa. Specifika önskemål är t ex månad, vecka, dag, tidpunkt för att t.ex. kunna närvara vid tömningen.

Särskilt om hushållsavfall från verksamhet

27 § Hushållsavfall från verksamheter ska hållas skilt från annat avfall än hushållsavfall. Tömning av slam från slutna tankar, slamavskiljare och fettavskiljare sker enligt § 22 och i övrigt efter behov för att upprätthålla en god funktion i tanken/ avskiljaren.

Annat avfall än hushållsavfall från verksamheter

Uppgiftsskyldighet

28 § Den som bedriver en yrkesmässig verksamhet inom kommunen som ger upphov till annat avfall än hushållsavfall ska lämna de uppgifter till kommunen om arten, sammansättningen, mängden eller hanteringen av avfallet som behövs som underlag för kommunens renhållningsordning/ avfallsplan.

Undantag

Handläggning av anmälnings- och ansökningsärenden

29 § Frågor om undantag och dispens från Renhållningsordningen handläggs och prövas av tillsynsansvariga nämnden. En avgift för handläggningen av ansökan ska erläggas. Anmälan/ ansökan ska alltid vara skriftlig och ange tidsperiod som den avser.

Vid eget omhändertagande ska anmälan/ ansökan vara skriftlig och innehålla uppgifter om vilka avfalls slag som avses omhändertas samt en redogörelse för på vilket sätt omhändertagandet ska ske utan att det innebär risk för olägenhet för människors hälsa och miljön. Av ansökan eller anmälan ska framgå den tidsperiod som avses och uppgifter om de beräknade avfallsmängderna.

Undantag får ej medges för brännbart hushållsavfall, farligt avfall, elektriskt och elektroniskt avfall, kyl- och frysmöbler, deponi samt metallskrot. Att lämna till en kommunal återvinningscentral räknas inte som eget omhändertagande.

Givna undantag är personliga och tidsbegränsade. De ska omprövas om förutsättningarna för dem ändras. Fastighetsinnehavaren har skyldighet att meddela sådan förändring. Andra undantag än de i föreskrifterna förtecknade kan prövas av tillsynsansvariga nämnden.



Dokumentnamn: Renhållningsordning - föreskrifter om avfallshantering

Datum: 2019-12-18

Beslutad av: Kommunfullmäktige § 115/2019

Tidigare beslut: Kommunfullmäktige § 143/2018

Kompostering, annan återvinning eller bortskaffande av visst hushållsavfall

30 § Avfall får endast tas om hand på den egna fastigheten enligt vad som anges 31-33 §§ dessa föreskrifter och under förutsättning att det kan ske utan risk för olägenhet för människors hälsa och miljön.

31 § Trädgårdsavfall från fastigheten får komposteras på fastigheten utan särskild anmälan. Torrt trädgårdsavfall som inte kan utnyttjas för kompostering får eldas endast om det kan ske utan att olägenhet uppstår och inte strider mot andra föreskrifter eller beslut.

Förbud mot eldning till skydd för människors hälsa och miljön meddelade med stöd av stöd av 40 § förordningen (1998:899) om miljöfarlig verksamhet och hälsoskydd, utfärdade med stöd av förordningen (2003:789) om skydd mot olyckor eller annan författning samt brandriskvarning måste beaktas.

32 § Fastighetsinnehavare eller nyttjanderättshavare som själv avser att kompostera matavfall och liknande avfall från fastigheten på sin fastighet, ska anmäla detta till tillsynsansvariga nämnden. Kompostering av matavfall och liknande avfall på fastigheten ska ske i skadedjurssäker behållare och på sådant sätt att olägenhet för människors hälsa eller miljön inte uppstår. Fastigheten ska ge utrymme för användning av den erhållna kompostjorden.

33 § Kompostering av latrin på fastigheten kan efter ansökan till tillsynsansvariga nämnden, medges i särskild avsedd anläggning på fastigheten, s.k. förmultningsanläggning eller liknande anläggning för omhändertagande av latrin för användning av näringsämnen. Ansökan om omhändertagande av latrin genom egen anläggning ska innehålla en komplett beskrivning av anläggningen. Fastigheten ska ge utrymme för användning av den erhållna kompostjorden.

Förlängt tömningsintervall för slam från enskilda avloppsanläggningar

34 § Förlängt tömningsintervall eller uppehåll i hämtning kan medges om särskilda skäl föreligger och då efter ansökan hos tillsynsansvarig nämnd. Inför att ett förlängt tömningsintervall gäller ska en slamtömning genomföras, annars gäller perioden från ett verifierat slamtömningstillfälle och ett år framåt från den tidpunkten. För handläggning av ansökan debiteras avgift enligt fastställd taxa av Samhällsbyggnadsnämnden.

Gemensamma behållare för säck- och kärlavfall

35 § Fastighetsinnehavare eller nyttjanderättshavare kan efter anmälan till Teknik- och infrastrukturavdelningen medges rätt att använda gemensam avfallsbehållare under förutsättning att bestämmelserna i dessa föreskrifter om fyllnadsgrad och vikt beaktas och att olägenheter för människors hälsa eller miljön inte uppstår. En av fastighetsinnehavarna ska förbinda sig att ansvara för uppställningsplats.

Även fastighetsägare som har ett permanentboende i kommunen samt ett eller flera fritidshus eller enbart flera fritidshus i kommunen kan medges rätt att använda gemensam avfallsbehållare för flera byggnader. Grundavgifter erläggs enligt gällande Renhållningstaxa. Medgivande om gemensam avfallsbehållare kan återkallas om kommunen konstaterar att förutsättningar för medgivandet inte längre är uppfyllda.



Dokumentnamn: Renhållningsordning - föreskrifter om avfallshantering

Datum: 2019-12-18

Beslutad av: Kommunfullmäktige § 115/2019

Tidigare beslut: Kommunfullmäktige § 143/2018

Eget omhändertagande och befrielse från skyldigheten att överlämna hushållsavfall till kommunen

36 § Kommunen får efter ansökan till den tillsynsansvariga nämnden, om det finns särskilda skäl, medge dispens för fastighetsinnehavare eller nyttjanderättshavare från förbudet i 15 kap. 24 § 1 st. miljöbalken om den som ska hantera avfallet med stöd av dispensen kan göra det på ett hälso- och miljömässigt godtagbart sätt.

Ikraftträdande

Dessa föreskrifter träder i kraft den 2020-03-01 då föreskrifter för avfallshantering för Bräcke kommun antagen 2018-12-19 av Kf § 143/2018 upphör att gälla.



Dokumentnamn: Renhållningsordning - föreskrifter om avfallshantering

Datum: 2019-12-18

Beslutad av: Kommunfullmäktige § 115/2019

Tidigare beslut: Kommunfullmäktige § 143/2018

BILAGA 1 Sorteringsanvisningar

SÄCK- OCH KÄRLAVFALL

Avfallsslag	Anvisning	Exempel
Säck- och kärlavfall	Ska läggas i påse eller paket av lämpligt material och storlek samt förslutas så att avfallet inte kan spridas. Avfall ska vara väl emballerat så att skada, arbetsmiljöproblem eller annan olägenhet inte uppkommer. Överfulla kärl, både gällande vikt och volym, får inte förekomma. Det ska gå att stänga locket på kärlet och dragvikten, dvs. den kraft som behövs för att dra kärlet, får inte överstiga 15 kg. Avfall i säck får inte överskrida vikten 15 kg eller volymen 100 liter.	Diskborstar, dammsugarpåsar, cigarettfimpar, snus, kuvert, blöjor, bindor, tamponger, kondomer, skor, kläder, kattsand, hundlatrin

PRODUKTER SOM OMFATTAS AVPRODUCENTANSVAR

Avfallsslag	Anvisning	Exempel
Förpackningar av glas, papper, metall och plast samt returpapper (tidskrifter och kataloger).	Ska lämnas i behållare vid någon av de återvinningsstationer (ÅVS) som finns runt om i kommunen. Uppgifter om platser anges på www.ftiab.se samt på www.bracke.se	Äggkartong, mjölkpaket, konservburkar, syltburkar, dagstidningar
Elektriska och elektroniska produkter	Elektriska och elektroniska produkter får lämnas vid någon av kommunens återvinningscentraler.	Glödlampor, lysrör, batterier, spis, elvisp, dammsugare
Däck	Återförsäljare av bildäck är skyldiga att ta emot uttjänta däck även om några nya däck inte köps. Vid avlämning skall däcken vara demonterade från fälgen. I annat fall har verkstaden rätt att ta ut en mindre avgift för demontering. Gäller det större mängder eller stora däck, t ex traktordäck, kontakta Svensk Däckåtervinnings entreprenör Ragn-Sells, 031-336 2865	Bildäck
Blybatterier	Se <i>Elektriska och elektroniska produkter</i>	Startbatteri, båt batteri
Bilar och bildelar	Kasserade bilar skall lämnas till bilskrotningsanläggning.	



Dokumentnamn: Renhållningsordning - föreskrifter om avfallshantering

Datum: 2019-12-18

Beslutad av: Kommunfullmäktige § 115/2019

Tidigare beslut: Kommunfullmäktige § 143/2018

GROVAVFALL, EJ BRÄNNBART OCH VISST BYGG- & RIVNINGSAVFALL

Bygg- och rivningsavfall från mindre underhållsarbeten och reparationer i bostaden till exempel målning, tapetsering, slipning av golv och byte av förslitningsdetaljer räknas som en normal del av boendet och avfall från sådana arbeten är att anse som hushållsavfall. Se Bräcke kommuns Renhållningstaxa för mer information.

Avfallsslag	Anvisning	Exempel
Ej brännbart avfall (deponi)	Lämnas till återvinningscentral	Keramik, glas mineralull,
Träavfall	Lämnas till återvinningscentral	Trämöbler, trädörrar,
Metall	Lämnas till återvinningscentral	Stekpanna, bestick, knivar, spikar
Tryckimpregnerat virke,	Lämnas till återvinningscentral	
Asbest	Ska vara inplastad och tas emot endast i mindre mängd (avses mindre än 100 liter) på kommunens ÅVC. Större mängd lämnas på Gräfsåsens deponianläggning i Östersund.	Eternit
Trädgårdsavfall	Trädgårdsavfall som inte komposteras på den egna fastigheten lämnas till återvinningscentral	Löv, kvistar, gräs, grenar
Kyl- & frysmöbler	Se <i>Elektriska och elektroniska produkter</i>	
Skrymmande hushållsavfall	Lämnas till återvinningscentral	Plastmöbler, större mattor, madrasser, större leksaker
Ensilageplast	Ensilageplast får inte lämnas vid någon av kommunens återvinningscentraler. Detta omhändertas av Svensk Ensilageplast Retur AB, www.svepretur.se	Plast från ensilage, säckar och odlingsfilm samt dunkar för, växtskydds- och ensileringsmedel

ÖVRIGT BYGG & RIVNINGSAVFALL

Mer omfattande underhållsarbeten och reparationer till exempel om- och nybyggnation, större reparation, renovering, ombyggnad, rivning räknas inte som en normal del av boendet och avfall från sådana arbeten är inte att anse som hushållsavfall och tas bara emot på kommunens återvinningscentraler i begränsad mängd och mot avgift. Se Bräcke kommuns Renhållningstaxa för mer information.



Dokumentnamn: Renhållningsordning - föreskrifter om avfallshantering

Datum: 2019-12-18

Beslutad av: Kommunfullmäktige § 115/2019

Tidigare beslut: Kommunfullmäktige § 143/2018

FARLIGT AVFALL

Farligt avfall får aldrig läggas i de vanliga soporna eller hällas ut i avloppet. Farligt avfall skall lämnas på anvisad plats vid någon av kommunens återvinningscentraler. Det farliga avfallet skall vara väl förpackat i beständiga, hela och rena förvaringskärl och tydligt märkt med innehåll.

Avfallsslag	Anvisning	Exempel
Spillolja, färg, nagellack, lim, lösningsmedel, syror, basiskt avfall, sprayburkar, fotokemikalier, bekämpningsmedel	Lämnas till återvinningscentral.	
Explosiva föremål	Explosiva föremål kan inte lämnas på återvinningscentral. Ta kontakt med Polisen för förfrågan var dessa föremål kan lämnas.	Ammunition, fyrverkerier

ÖVRIGT AVFALL

Avfallsslag	Anvisning	Exempel
Latrin	Latrin får komposteras på den egna fastigheten efter ansökan enligt 33 § i dessa renhållningsföreskrifter. Latrin som inte omhändertas på den egna fastigheten får lämnas vid någon av kommunens återvinningscentraler med beaktande av vad som anges i 24 § i dessa renhållningsföreskrifter.	Fekalier
Slam från enskilda avloppsanläggningar och fettavskiljare	Enskilda avloppsanläggningar ska tömmas genom renhållarens försorg, om inte ansökan om eget omhändertagande gjorts enligt 36 § enligt dessa renhållningsföreskrifter.	
Kasserade sprutor och kanyler från egenvård	Kasserade sprutor och kanyler från egenvård ska läggas i godkända punktionssäkra behållare för skärande och stickande avfall som tillhandahålls av apoteket. Fylld behållare lämnas till apotek eller till någon av kommunens återvinningscentraler. För övrigt smittförande avfall hänvisas till hemsjukvården eller vårdcentral.	
Mediciner	Överbliven medicin ska lämnas in till apotek	
Stickande och skärande avfall som inte är smittförande	Skärande och stickande hushållsavfall, exempelvis knivar och dylikt ska förpackas så att det inte kan orsaka skada.	
Döda sällskapsdjur	Djur som misstänks eller som officiellt har bekräftats vara infekterade med TSE enligt förordning (EG) nr 999/2001 får inte enligt förordning (EG) nr 1069/2009 grävas ner (SJVFS 2011:21).	



Dokumentnamn: Renhållningsordning - föreskrifter om avfallshantering

Datum: 2019-12-18

Beslutad av: Kommunfullmäktige § 115/2019

Tidigare beslut: Kommunfullmäktige § 143/2018

Döda hästar	Tillstånd krävs inte längre från länsstyrelsen vid nedgrävning av död häst, from 1 februari 2015. Nedgrävningen ska ske enligt anvisningar från kommunen och enligt kap III bilaga VI EU 142/2011.” Kontakta Bräcke kommuns Bygg- och miljökontor för mer information.	
-------------	---	--