

## Renhållningsordningens lokala föreskrifter för avfallshantering

Antagen av kommunfullmäktige § 69/2021

**Fastställt av:** Kommunfullmäktige

**Diarienummer:** 2021/223 45

**För revidering ansvarar:** Kommunstyrelsen (Teknik- och infrastrukturavdelningen)

**För ev. uppföljning ansvarar:** Kommunstyrelsen (Teknik- och infrastrukturavdelningen)

**Dokumentet gäller från och med:** 2022-01-01



**Bräcke  
kommun**



**Dokumentnamn:** Renhållningsordningens lokala föreskrifter för avfallshantering

**Datum:** 2021-10-06

**Beslutad av:** Kommunfullmäktige 69/2021

**Tidigare beslut:** Kommunfullmäktige § 18/2021

## Innehåll

Inledande bestämmelser .....	3
Bemyndigande .....	3
Definitioner .....	3
Kommunens ansvar för avfallshantering, tillsyn och information .....	4
Betaling och information .....	5
Sortering och överlämning av kommunalt avfall .....	5
Sortering av avfall .....	5
Skyldighet att överlämna kommunalt avfall .....	5
Emballering av säck- och kärlavfall samt placering av behållare .....	6
Anläggande, underhåll och skötsel av behållare och annan utrustning .....	6
Anskaffande och ägande .....	6
Anläggande .....	6
Rengöring och tillsyn .....	7
Åtgärder inför hämtning av avfall som lämnas i kärl eller säck .....	7
Åtgärder inför hämtning av avfall från anläggningar .....	8
Soputrymmen, hämtnings- och transportvägar .....	9
Hämtningsområde .....	10
Tömningsintervall kärll- och säckavfall .....	10
Tömningsintervall slam .....	10
Åtgärder om föreskrift inte följs .....	10
Särskilt om latrinavfall .....	11
Särskilt om kommunalt avfall från verksamhet .....	11
Annat avfall än kommunalt avfall från verksamheter .....	11
Uppgiftsskyldighet .....	11
Undantag .....	12
Handläggning av anmälnings- och ansökningsärenden .....	12
Kompostering, annan återvinning eller bortskaffande av visst kommunalt avfall .....	12
Förlängt tömningsintervall för slam från enskilda avloppsanläggningar .....	13
Gemensamma behållare för kärll- och säckavfall .....	13
Eget omhändertagande och befrielse från skyldigheten att överlämna kommunalt avfall till kommunen .....	13
Total Befrielse .....	14
Ikraftträdande .....	14
Bilaga 1 Sorteringsanvisningar .....	15
Bilaga 2 Hämtningsintervall .....	20



## FÖRESKRIFTER OM AVFALLSHANtering FÖR BRÄCKE KOMMUN

# Inledande bestämmelser

## Bemyndigande

1 § Med stöd av 15 kap. 38, 39 och 41 §§ miljöbalken och avfallsförordningen (2020:614) meddelar kommunfullmäktige dessa föreskrifter för avfallshantering i Bräcke kommun.

## Definitioner

2 § Följande termer och begrepp används i dessa föreskrifter med de betydelser som anges här:

1. Med kommunalt avfall avses detsamma som i 15 kap. 3 § miljöbalken, det vill säga avfall från hushåll och sådant avfall från andra källor som till sin art och sammansättning liknar avfall från hushåll. Avfall från tillverkning, avfall från jord- och skogsbruk, avfall från fiske, avfall från septiktankar, avloppsnet och avloppsrening samt uttjänta bilar, omfattas inte av begreppet kommunalt avfall.

a. Med kärl- och säckavfall avses den del av kommunala avfallet som får läggas i kärl eller säck.

b. Med grovavfall avses kommunalt avfall som är så tungt eller skrymmande eller har egenskaper som gör att det inte är lämpligt att samla in i säck eller kärl.

c. Med trädgårdsavfall avses sådant biologiskt avfall som uppstår vid normalt nyttjande av trädgård vid bostadshus.

d. Med farligt avfall avses ett ämne eller föremål som är avfall och som är markerat med \* i bilaga 4 till avfallsförordningen eller som omfattas av föreskrifter som har meddelats med stöd av 12 § avfallsförordningen.

e. Med konsument el-avfall avses detsamma som i 13 § förordningen (2014:1075) om producentansvar för el-utrustning.

f. Med före detta livsmedel avses butiksavfall av animaliskt ursprung enligt förordningarna 1069/2009/EG och 142/2011/EU.



**Dokumentnamn:** Renhållningsordningens lokala föreskrifter för avfallshantering

**Datum:** 2021-10-06

**Beslutad av:** Kommunfullmäktige 69/2021

**Tidigare beslut:** Kommunfullmäktige § 18/2021

g. Med matavfall avses allt biologiskt nedbrytbart avfall som uppkommer i och med livsmedelshanteringen i hushåll, restauranger, storkök, butiker och liknande och som skulle kunna, eller har kunnat, användas som livsmedel och som utgör hushållsavfall. I begreppet matavfall som utgör hushållsavfall ingår också avfall som hålls ut i vasken (flytande livsmedel såsom mjölk eller livsmedel som sköljs ur förpackningar) i de fall detta samlas upp i slutna tankar. Förutom detta ingår också skal, ben och liknande som visserligen inte är mat men ändå intimt förknippat med mat. Butiksavfall av animaliskt ursprung utgör dock före detta livsmedel i enlighet med punkten (g) ovan

h. Med restavfall avses sorterat brännbart kärl- och säckavfall. Med detta avses det avfall som kvarstår när matavfall, farligt avfall, förpackningar, returpapper, el-avfall och annat avfall som omfattas av producentansvar, har sorterats ut från hushållets kärl- och säckavfall.

i. Med returpapper avses kommunalt avfall som utgörs av tidningar eller tidningspapper.

2. Med fastighetsinnehavare avses den som är fastighetsägare eller den som enligt 1 kap. 5 § fastighetstaxeringslagen (1979:1152) ska anses som fastighetsägare.

3. Med nyttjanderättshavare avses den som, utan att omfattas av begreppet fastighetsinnehavare, har rätt att bruka eller nyttja fastighet. Se även avfallstaxa

4. Med den avfallsansvariga nämnden avses kommunstyrelsen.

5. Med den tillsynsansvariga nämnden avses kommunens Bygg- och miljönämnd.

6. Med renhållaren avses kommunens Teknik- och infrastrukturavdelning.

7. Med behållare avses kärl, container, underjordsbehållare, säck, latrinbehållare, fettavskiljare eller annan anordning för uppsamling av kommunalt avfall.

8. Med enskilda avloppsanläggningar avses avloppsfraktioner och filtermaterial som är dimensionerade för högst 25 personequivallenter om anläggningen endast används för a) hushållspillvatten, eller b) spillvatten som till sin art och sammansättning liknar hushållspillvatten.

9. Med fritidshus avses i dessa föreskrifter fastighetsadresser där ingen person är folkbokförd.

För definitioner av andra termer och begrepp som används i dessa föreskrifter hänvisas till 15 kap. miljöbalken och till avfallsförordningen.

## Kommunens ansvar för avfallshantering, tillsyn och information

**3 §** Kommunstyrelsen har verksamhetsansvar, enligt 15 kap. 20 § miljöbalken, för hanteringen av kommunalt avfall i kommunen, med särskilt ansvar för att kommunalt avfall som utgörs av farligt avfall samlas in och transporteras till en behandlingsanläggning.



**Dokumentnamn:** Renhållningsordningens lokala föreskrifter för avfallshantering

**Datum:** 2021-10-06

**Beslutad av:** Kommunfullmäktige 69/2021

**Tidigare beslut:** Kommunfullmäktige § 18/2021

Hantering av det avfall som omfattas av kommunens ansvar utförs av den eller dem som kommunen anlitar för ändamålet.

**4 §** Tillsynen över avfallshanteringen enligt 15 kap. miljöbalken och enligt föreskrifter meddelade med stöd av miljöbalken utförs av Bygg- och miljönämnden, nedan kallad tillsynsansvariga nämnden.

**5 §** Kommunstyrelsen informerar hushållen om krav och hantering avseende förpackningar, returpapper och konsument el-avfall i enlighet med gällande producentansvar.

## Betalning och information

**6 §** Avgift ska betalas till Bräcke kommun för den insamling, transport, återvinning och bortskaffande av avfall som utförs genom kommunens försorg och i enlighet med föreskrifter som kommunen har antagit med stöd av 27 kap. 4 § miljöbalken

**7 §** Fastighetsinnehavare och nyttjanderättshavare är skyldiga att i behövlig omfattning informera den eller dem som bor på eller är verksamma inom fastigheten om gällande regler för avfallshantering.

# Sortering och överlämning av kommunalt avfall

## Sortering av avfall

**8 §** Fastighetsinnehavare eller nyttjanderättshavare ska sortera ut avfallslag som t.ex. farligt avfall och producentansvarigt avfall i enlighet med **Bilaga 1** Sorteringsanvisningar. I övrigt ska avfall sorteras och hållas skilt från annat avfall enligt sorteringsanvisningar i **Bilaga 1**.

**9 §** Fastighetsinnehavare ska säkerställa möjligheter att sortera ut och hålla åtskilda de avfallsfraktioner som enligt dessa föreskrifter ska överlämnas till renhållaren för borttransport.

## Skyldighet att överlämna kommunalt avfall

**10 §** Avfall under kommunens ansvar ska lämnas till renhållaren om inte annat sägs i dessa föreskrifter eller i **Bilaga 1** Sorteringsanvisningar, till dessa föreskrifter. Utsorterade avfallslag hämtas vid fastigheten, vid överenskommen eller anvisad plats enligt § 19 eller lämnas enligt vad som framgår av **Bilaga 1** Sorteringsanvisningar.

Det utsorterade avfallet ska transporteras bort så ofta att olägenhet för människors hälsa och miljön inte uppstår. Hämtningsintervall och storlek på behållare ska motsvara behovet av borttransport av kommunalt avfall från fastigheten.



**Dokumentnamn:** Renhållningsordningens lokala föreskrifter för avfallshantering

**Datum:** 2021-10-06

**Beslutad av:** Kommunfullmäktige 69/2021

**Tidigare beslut:** Kommunfullmäktige § 18/2021

Fastighetsinnehavare och nyttjanderättshavare ska upplysa renhållaren om ändrade förhållanden av betydelse för avfallshanteringen för fastigheten.

## Emballering av säck- och kärlavfall samt placering av behållare

**11 §** I behållare och utrymme för avfall får endast läggas sådant avfall för vilket behållaren och utrymmet är avsedd.

När system för separat hämtning av matavfall är utbyggt ska matavfall läggas i den påse avsedd för matavfall och som tillhandahålls av renhållaren. Annat emballage för matavfall får användas efter godkännande av renhållaren. Påsarna ska vara väl förslutna när de läggs i behållaren för matavfall. Närmare krav på emballering framgår av **Bilaga 1** Sorteringsanvisningar. Glödande avfall får inte lämnas till kommunens avfallshantering

## Anläggande, underhåll och skötsel av behållare och annan utrustning

### Anskaffande och ägande

**12 §** De behållare som används i kommunen för kommunalt avfall är avfallskärl i storleken ca 190- och 370-liters kärl. Om särskilda skäl föreligger kan kärl i storleken 660-liter nyttjas efter överenskommelse med renhållaren

**13 §** Kärl, ägs av och tillhandahålls av renhållaren och ska handhas med normal försiktighet. Fastighetsinnehavaren som brister i detta avseende blir ersättningsskyldig för uppkomna skador. Enskilda avloppsanläggningar, fettavskiljare och dylikt anskaffas, installeras och sköts av fastighetsinnehavaren.

### Anläggande

**14 §** Vid anläggande av enskilda avloppsanläggningar, fettavskiljare och liknande anläggningar ska inte avstånd mellan uppställningsplats för slambil och anslutningspunkt för tömning överstiga 20 meter såvida inte särskilda skäl föreligger. Locket ska väga max 15 kg om inte särskilda skäl föreligger. Höjdskillnaden mellan fordonets uppställningsplats och botten på anläggningen ska vara mindre än 5 meter, om inte särskilda skäl föreligger.

Anläggning som kräver byte av filtermaterial ska anläggas så att den är åtkomlig för hämtningsfordon. Anläggningar där hämtning av filtermaterial ska ske i filterkassett eller säck ska anläggas så att hämtning med fordon utrustat med kran kan utföras. Anläggande ska ske så att avståndet mellan kranfordonets uppställningsplats och filterkassett eller säck inte överskrider 10 meter för filterkassett eller storsäck som väger högst 500kg och högst 5 meter om filterkassett eller storsäck som väger högst 1000kg.



**Dokumentnamn:** Renhållningsordningens lokala föreskrifter för avfallshantering

**Datum:** 2021-10-06

**Beslutad av:** Kommunfullmäktige 69/2021

**Tidigare beslut:** Kommunfullmäktige § 18/2021

Anläggning med löst filter får ej anläggas efter denna föreskrifts är fastställd av kommunfullmäktige.

Vid installation och anläggande av små avloppsanläggningar, fettavskiljare eller anläggning som kräver byte av filtermaterial ska hänsyn tas till vad som utgör en god arbetsmiljö vid hämtning av avfall från anläggningen.

**15 §** Efter anslutning till kommunalt avlopps nät eller annan godkänd avloppsanläggning, som innebär att befintlig anläggning tas ur bruk, ska sluttömning ske. Sluttömning ska beställas av fastighetsinnehavaren.

Minireningsverk ska tömmas i enlighet med det tillstånd som getts av tillsynsansvariga nämnden och följa minireningsverket leverantörs skötselanvisningar. Beställning av tömning görs genom renhållaren. Fastighetsinnehavaren eller nyttjanderättshavaren ansvarar för att information om typ av anläggning och slamtömningsinstruktioner är renhållaren tillhanda i god tid innan minireningsverket ska tömmas första gången samt att tömningsinstruktionerna finns tillgängliga i direkt anslutning till anläggningen.

När anläggningen är belägen utanför fastigheten ska den vara markerad med skylt som anger vilken fastighet anläggningen tillhör.

## Rengöring och tillsyn

**16 §** Fastighetsinnehavaren har ansvar för rengöring och tillsyn av behållare, soputrymmen samt enskilda avloppsanläggningar. Behållare och anläggningar ska ges regelbunden service för att förebygga störningar i anordningens funktion och olägenhet såsom buller, lukt och dylikt.

Tömningsintervaller se Bilaga 2

Behållare, anläggningar, anordningar och utrymmen för avfallshantering ska skötas så att kraven på god arbetsmiljö uppfylls och risken för olycksfall minimeras.

## Åtgärder inför hämtning av avfall som lämnas i kärl eller säck

**17 §** Behållare får inte fyllas mer än att den kan stängas. Den får inte heller vara så tung att det blir uppenbara svårigheter att flytta, lyfta vid tömning, eller att arbetsmiljökrav inte kan tillgodoses. Behållare bör vara fri från snö och is vid hämtningstillfället, Sorteringsanvisningar **Bilaga 1**.

Behållare ska vara utställda på hämtningsdagens morgon senast kl. 7.00 och vara uppställda så att hantering med den utrustning som används i kommunens insamlingssystem kan ske och att hämtning underlättas. Kärl ska placeras och vändas så att de kan hämtas med sidlastande bil.

Fastighetsinnehavare eller nyttjanderättsinnehavare är ansvarig för uppställning av kärlet.

Renhållaren ska ha tillträde till de utrymmen i fastigheten där arbetet ska utföras. Nycklar, portkoder och dylikt ska tillhandahållas till renhållaren. Ändringar ska utan anmaning meddelas renhållaren. Se även § 23.



**Dokumentnamn:** Renhållningsordningens lokala föreskrifter för avfallshantering

**Datum:** 2021-10-06

**Beslutad av:** Kommunfullmäktige 69/2021

**Tidigare beslut:** Kommunfullmäktige § 18/2021

Då extra säck lämnas skall den vara väl försluten och det skall klart framgå vilken abonnent som är avlämnaren. Extra säck ska placeras bredvid kärlet.

Vid upprepade fall av överfullt kärll eller extra säck har renhållaren rätt att byta mot ett större kärll, efter skriftligt påpekande till fastighetsinnehavaren eller nyttjanderättshavaren.

## Åtgärder inför hämtning av avfall från anläggningar

**18 §** Inför tömning ska fastighetsinnehavaren eller nyttjanderättshavaren förbereda anläggningen så att tömning kan ske. Det åligger fastighetsinnehavaren eller nyttjanderättshavaren att se till att transportväg (väg och tomtmark) fram till anläggningen hålls i framkomligt skick, se vidare § 20.

Fastighetsinnehavaren är skyldig att vidta erforderliga åtgärder för att skydda sin anläggning och transportvägen dit från skador vid tömning. Fastighetsinnehavaren eller nyttjanderättshavaren ansvarar för anläggningens skötsel och underhåll.

Det åligger fastighetsinnehavaren eller nyttjanderättshavaren att inför hämtningstillfället placera storsäck, filterkassett eller annan flyttbar behållare så att hämtning med fordon utrustat med kran kan utföras. Filtermaterial i lös vikt ska vara sugbart, i förekommande fall efter vattentillförsel. Efter hämtning av uttjänt filtermaterial från fosforfällor ska nytt filtermaterial tillföras anläggningen genom fastighetsinnehavarens eller nyttjanderättshavarens försorg.

Enskilda avloppsanläggningar och fettavskiljare ska vara lättillgängliga för tömning. Lock eller manlucka som öppnas manuellt får inte vara övertäckt eller fastfruset när tömning ska ske. Lock eller manlucka ska kunna öppnas av en person och bör väga max 15 kg om inte särskilda skäl föreligger. Om brunnen eller tanken öppnas genom att locket kan dras åt sidan får locket väga högst 25 kg om inte särskilda skäl föreligger (AFS 2012:2, Arbetsmiljöverket)

Anläggningen ska vara tillsluten på ett barnsäkert sätt och försedd med de säkerhetsanordningar som behövs med hänsyn till anläggningens beskaffenhet och belägenhet. Höjdskillnaden mellan uppställningsplats för tömningsfordon och anläggningens botten får inte överstiga sex meter om inte särskilda skäl föreligger. Avstånd mellan fordonets uppställningsplats och anläggningen bör inte överstiga 20 meter om inte särskilda skäl föreligger. Längre avstånd och övriga hinder medför ytterligare avgifter enligt gällande avfallstaxa.

Det ska vara tydligt markerat på fastigheten och anläggningen var slamtömning ska ske. Är anläggningen belägen på annan fastighet ska brunnen vara markerad med skylt som anger vilken fastighet anläggningen tillhör. Renhållaren har rätt att lämna kvar vattenfasen i slamavskiljare efter verkställd slamtömning om inte särskild överenskommelse gjorts om annat och avgift enligt avfallstaxan erläggs. Anmälan om att vattenfasen inte ska återföras ska göras till renhållaren. Slamtömning, utan att vattenfasen återförs, debiteras enligt ”slamtömning utan avvattning” enligt gällande avfallstaxastaxa





**Dokumentnamn:** Renhållningsordningens lokala föreskrifter för avfallshantering

**Datum:** 2021-10-06

**Beslutad av:** Kommunfullmäktige 69/2021

**Tidigare beslut:** Kommunfullmäktige § 18/2021

Tydliga instruktioner som behövs i samband med tömning ska tillhandahållas av fastighetsinnehavaren eller nyttjanderättshavaren i god tid innan tömning och ska finnas tillgängliga i direkt anslutning till anläggningen. Renhållaren ska ha tillträde till de utrymmen på fastigheten där arbetet ska utföras. Nycklar, koder och dylikt ska tillhandahållas till renhållaren och ändringar ska utan anmaning meddelas renhållaren.

## Soputrymmen, hämtnings- och transportvägar

**19 §** Hämtning av kommunalt avfall sker normalt vid fastighetsgränsen, vid en överenskommen plats eller vid anvisad plats. Anvisning av plats görs av den avfallsansvariga nämnden.

**20 §** Fastighetsinnehavaren ska se till att transportväg fram till den uppställningsplats som används vid hämtning, hålls i farbart skick. Om farbar väg inte kan upprättas ska fastighetsinnehavaren eller nyttjanderättshavaren avlämna avfallet på plats som överenskommes med renhållaren.

Transportvägen ska inför hämtning ha fri sikt, hållas fri från hinder, röjas från snö och hållas halkfri. För slamtömningsfordonet och sobilen krävs en fri bredd av minst 3,5 meter fri kör yta samt en fri höjd av minst 4,2 meter. **Figur 1.**

Enskild väg, gårds- och vändplan samt tomtmark som utnyttjas vid hämtning av kommunalt avfall eller slamtömning ska vara så dimensionerad och ha sådan bärighet samt hållas i sådant skick att den är farbar vid varje hämtningstillfälle samt att vägen ska hållas fri från utstickande kvistar och grenar så att backspeglar och dylikt på fordonet inte skadas. Hämtningsfordon som normalt används i hämtningsområdet är fordonsklass tung lastbil och kan väga upp till 26 ton.

Om farbar väg inte kan upprättas ska fastighetsinnehavaren eller nyttjanderättsinnehavaren avlämna avfallet på plats som överenskommes med renhållaren eller anvisas enligt 19 §.

Fastighetsinnehavaren ska se till att den väg som kärlet behöver dras av den som utför hämtningen hålls i sådant skick att kärl utan svårighet kan förflyttas. Dragvägen ska inför hämtning hållas fri från hinder, röjas från snö och hållas halkfri.



**Dokumentnamn:** Renhållningsordningens lokala föreskrifter för avfallshantering

**Datum:** 2021-10-06

**Beslutad av:** Kommunfullmäktige 69/2021

**Tidigare beslut:** Kommunfullmäktige § 18/2021

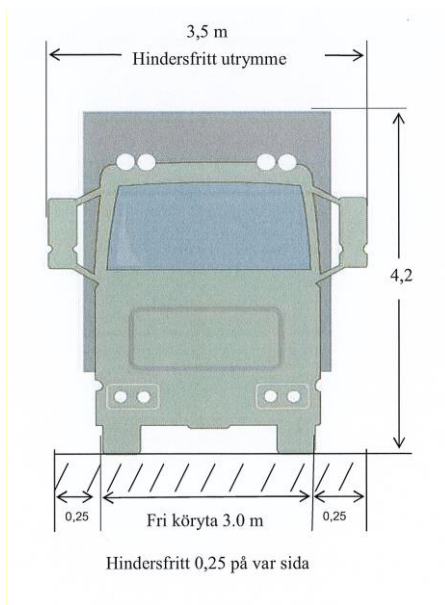

**Figur 1.** Utrymme körbar väg för hämtningsfordon.

## Hämtningsområde

21 § Kommunen utgör ett hämtningsområde.

## Tömningsintervall kärl- och säckavfall

22 § Ordinarie hämtning av hushållsavfall sker med de intervall som framgår av bilaga 2.

## Tömningsintervall slam

23 § Tömning av enskilda avloppsanläggningar, minireningsverk och slutna avloppstankar ska ske så ofta att en god funktion upprätthålls och sker enligt bilaga 2

## Åtgärder om föreskrift inte följs

24 § Renhållaren har rätt att inte utföra ordinarie hämtning om föreskrifterna i 17§, 18§, 20§ inte följs. Avfallet ska efter vidtagna rättelseåtgärder från fastighetsinnehavaren eller nyttjanderättshavaren hämtas antingen vid nästa ordinarie hämtningstillfälle eller efter beställning av extrahämtning mot avgift. Om ordinarie slamtömning av renhållaren inte kan utföras pga. att fastighetsinnehavaren brister enligt 18§, 20§ så tas en bomkörningsavgift ut enligt gällande avfallstaxa.



**Dokumentnamn:** Renhållningsordningens lokala föreskrifter för avfallshantering

**Datum:** 2021-10-06

**Beslutad av:** Kommunfullmäktige 69/2021

**Tidigare beslut:** Kommunfullmäktige § 18/2021

## Särskilt om latrinavfall

**25 §** Latrin transporteras av fastighetsägaren eller nyttjanderättsinnehavaren och får lämnas vid kommunens återvinningscentraler. Latrin får inte lämnas i sopkärl avsett för hushållssopor. Latrinbehållaren får endast innehålla sådant som vanligtvis spolas ner i en toalett, det vill säga urin, avföring, och toalettpapper.

Endast latrinbehållare som godkänts av renhållaren får användas när latrin lämnas till kommunens återvinningscentraler. Latrinbehållare ska förslutas och rengöras på utsidan av fastighetsägaren eller nyttjanderättshavare före avlämning på anvisad plats. Latrinbehållare får ej innehålla plastsäck. Hämtning sker, mot avgift, efter särskild beställning hos renhållaren. Max vikt 15 kg vid hämtning

## Särskilt om kommunalt avfall från verksamhet

**26 §** Kommunalt avfall från verksamheter ska hållas skilt från annat avfall än kommunalt avfall. För kommunalt avfall från verksamheter gäller 8-25§ om ej annat anges i dessa föreskrifter. Tömning av slam från slutna tankar, slamavskiljare och fettavskiljare sker enligt § 23 och i övrigt efter behov för att upprätthålla en god funktion i tanken/ avskiljaren.

## Annat avfall än kommunalt avfall från verksamheter

### Uppgiftsskyldighet

**27 §** Den som bedriver en yrkesmässig verksamhet inom kommunen som ger upphov till annat avfall än kommunalt avfall ska lämna de uppgifter till kommunen om arten, sammansättningen, mängden eller hanteringen av avfallet som behövs som underlag för kommunens renhållningsordning/ avfallsplan.



**Dokumentnamn:** Renhållningsordningens lokala föreskrifter för avfallshantering

**Datum:** 2021-10-06

**Beslutad av:** Kommunfullmäktige 69/2021

**Tidigare beslut:** Kommunfullmäktige § 18/2021

## Undantag

### Handläggning av anmälnings- och ansökningsärenden

**28 §** Frågor om undantag och dispens från avfallsföreskrifterna handläggs och prövas av tillsynsansvariga nämnden. Anmälan/ ansökan ska alltid vara skriftlig och ange tidsperiod som den avser och sändas in senast två månader före avsedd period.

Undantag gäller, till och med, enligt beslut från tillsynsansvarig nämnd, dock längst 5 år från nämndens beslutsdatum.

Vid eget omhändertagande ska anmälan/ ansökan vara skriftlig och innehålla uppgifter om vilka avfalls- slag som avses omhändertaras samt en redogörelse för på vilket sätt omhändertagandet ska ske utan att det innebär risk för olägenhet för människors hälsa och miljön. Av ansökan eller anmälan ska framgå den tidsperiod som avses och uppgifter om de beräknade avfallsmängderna.

Givna undantag är personliga och tidsbegränsade. De ska omprövas om förutsättningarna för dem ändras. Fastighetsinnehavaren har skyldighet att meddela sådan förändring. Andra undantag än de i föreskrifterna förtecknade kan prövas av tillsynsansvariga nämnden.

För anmälan, prövning samt för tillsyn som behövs med anledning av medgivet undantag, har tillsynsansvariga nämnden rätt att ta ut avgift från fastighetsinnehavare eller nyttjanderättshavare med stöd av 27 kap 1 § miljöbalken.

### Kompostering, annan återvinning eller bortskaffande av visst kommunalt avfall

**29 §** Avfall får endast tas om hand på den egna fastigheten enligt vad som anges 30-33 §§ dessa föreskrifter och under förutsättning att det kan ske utan risk för olägenhet för människors hälsa och miljön.

**30 §** Trädgårdsavfall från fastigheten får komposteras på fastigheten utan särskild anmälan. Torrt trädgårdsavfall som inte kan utnyttjas för kompostering får eldas endast om det kan ske utan att olägenhet uppstår och inte strider mot andra föreskrifter eller beslut.

Förbud mot eldning till skydd för människors hälsa och miljön meddelade med stöd av stöd av 40 § förordningen (1998:899) om miljöfarlig verksamhet och hälsoskydd, utfärdade med stöd av förordningen (2003:789) om skydd mot olyckor eller annan författning samt brandriskvarning måste beaktas.



**Dokumentnamn:** Renhållningsordningens lokala föreskrifter för avfallshantering

**Datum:** 2021-10-06

**Beslutad av:** Kommunfullmäktige 69/2021

**Tidigare beslut:** Kommunfullmäktige § 18/2021

**31 §** Fastighetsinnehavare eller nyttjanderättshavare som själv avser att kompostera matavfall och liknande avfall från fastigheten på sin fastighet, ska anmäla detta till tillsynsansvariga nämnden. Kompostering av matavfall och liknande avfall på fastigheten ska ske i skadedjurssäker behållare och på sådant sätt att olägenhet för människors hälsa eller miljön inte uppstår. Fastigheten ska ge utrymme för användning av den erhållna kompostjorden.

**32 §** Kompostering av latrin på fastigheten kan efter ansökan till tillsynsansvariga nämnden, medges i särskild avsedd anläggning på fastigheten, s.k. förmultningsanläggning eller liknande anläggning för omhändertagande av latrin för användning av näringsämnen. Ansökan om omhändertagande av latrin genom egen anläggning ska innehålla en komplett beskrivning av anläggningen. Fastigheten ska ge utrymme för användning av den erhållna kompostjorden.

## Förlängt tömningsintervall för slam från enskilda avloppsanläggningar

**33 §** Förlängt tömningsintervall eller uppehåll i hämtning kan medges om särskilda skäl föreligger och då efter ansökan hos tillsynsansvarig nämnd. Inför att ett förlängt tömningsintervall gäller ska en slamtömning genomföras, annars gäller perioden från ett verifierat slamtömningstillfälle och ett år framåt från den tidpunkten. För handläggning av ansökan debiteras avgift enligt fastställd taxa av bygg- och miljönämnden.

## Gemensamma behållare för kärl- och säckavfall

**34 §** Fastighetsinnehavare eller nyttjanderättshavare kan efter anmälan till renhållaren medges rätt att använda gemensam avfallsbehållare under förutsättning att bestämmelserna i dessa föreskrifter om fyllnadsgrad och vikt beaktas och att olägenheter för människors hälsa eller miljön inte uppstår. En av fastighetsinnehavarna ska förbinda sig att ansvara för uppställningsplats.

Även fastighetsägare som har ett permanentboende i kommunen samt ett eller flera fritidshus eller enbart flera fritidshus i kommunen kan medges rätt att använda gemensam avfallsbehållare för flera byggnader. Grundavgifter erläggs enligt gällande avfallstaxa. Medgivande om gemensam avfallsbehållare kan återkallas om kommunen konstaterar att förutsättningar för medgivandet inte längre är uppfyllda

## Eget omhändertagande och befrielse från skyldigheten att överlämna kommunalt avfall till kommunen

**35 §** Kommunen får efter ansökan till den tillsynsansvariga nämnden, om det finns särskilda skäl, medge dispens för fastighetsinnehavare eller nyttjanderättshavare från förbudet i 15 kap. 24 § 1 st. miljöbalken om den som ska hantera avfallet med stöd av dispensen kan göra det på ett hälso- och miljömässigt godtagbart sätt.



**Dokumentnamn:** Renhållningsordningens lokala föreskrifter för avfallshantering

**Datum:** 2021-10-06

**Beslutad av:** Kommunfullmäktige 69/2021

**Tidigare beslut:** Kommunfullmäktige § 18/2021

## Total Befrielse

**36 §** Ansökan till tillsynsansvariga nämnden om dispens som innebär total befrielse från hämtning av kommunalt avfall medges endast om fastighetens bostadsbyggnad är i sådant skick att det inte kan uppstå något avfall från fastigheten. Fastighetsinnehavaren/nyttjanderättshavaren har inte tillgång till de kommunala renhållningstjänster som tex återvinningscentralerna och är inte skyldiga att betala grundavgift enligt avfallstaxa. Avgiftsbefrielsen tidsbegränsas till maximalt 5 år.

## Ikraftträdande

Dessa föreskrifter träder i kraft den 2022-01-01 då föreskrifter för avfallshantering för Bräcke kommun antagen 2021-05-12 av kf § 158/2020 upphör att gälla.



Dokumentnamn: Renhållningsordningens lokala föreskrifter för avfallshantering

Datum: 2021-10-06

Beslutad av: Kommunfullmäktige 69/2021

Tidigare beslut: Kommunfullmäktige § 18/2021

## Bilaga 1 Sorteringsanvisningar

### KÄRL- OCH SÄCKAVFALL

Avfallslag	Anvisning	Exempel
Kärl- och säckavfall	Ska läggas i påse eller paket av lämpligt material och storlek samt förslutas så att avfallet inte kan spridas. Avfall ska vara väl emballerat så att skada, arbetsmiljöproblem eller annan olägenhet inte uppkommer. Överfulla kärl, både gällande vikt och volym, får inte förekomma. Det ska gå att stänga locket på kärlet. Avfall i säck får inte överskrida vikten 15 kg eller max volymen 160 liter.	Diskborstar, dammsugarpåsar, cigarettfimpar, snus, kuvert, blöjor, bindor, tamponger, kondomer, skor, kläder, kattsand, hundlatrin
Matavfall	Ska sorteras ut och hållas skilt från annat avfall från och med det att insamling av matavfall införs. Matavfall ska läggas i papperspåse som tillhandahålls av renhållaren.	Skal från frukt och grönsaker, matrester, kaffesump



**Dokumentnamn:** Renhållningsordningens lokala föreskrifter för avfallshantering

**Datum:** 2021-10-06

**Beslutad av:** Kommunfullmäktige 69/2021

**Tidigare beslut:** Kommunfullmäktige § 18/2021

### PRODUKTER SOM OMFATTAS AVPRODUCENTANSVAR

Avfallslag	Anvisning	Exempel
Förpackningar av glas, papper, metall och plast.	Ska lämnas i behållare vid någon av de återvinningsstationer (ÅVS) som finns runt om i kommunen. Uppgifter om platser anges på <a href="http://www.ftiab.se">www.ftiab.se</a> samt på <a href="http://www.bracke.se">www.bracke.se</a>	Äggkartong, mjölkpaket, konservburkar, syltburkar, dagstidningar
Elektriska och elektroniska produkter	Elektriska och elektroniska produkter får transporteras och lämnas vid någon av kommunens återvinningscentraler. Hämtning kan beställas mot avgift enligt kommunens avfallstaxa	Glödlampor, lysrör, batterier, spis, elvisp, dammsugare
Däck	Återförsäljare av bildäck är skyldiga att ta emot uttjänta däck även om några nya däck inte köps. Vid avlämning ska däcken vara demonterade från fälgen. I annat fall har verkstaden rätt att ta ut en mindre avgift för demontering. Gäller det större mängder eller stora däck, t ex traktordäck, kontakta Svensk Däckåtervinnings entreprenör Ragn-Sells, 031-336 2865	Bildäck
Blybatterier	Se <i>Elektriska och elektroniska produkter</i>	Startbatteri, båt batteri
Bilar och bildelar	Bilreturs mottagningsställen	





**Dokumentnamn:** Renhållningsordningens lokala föreskrifter för avfallshantering

**Datum:** 2021-10-06

**Beslutad av:** Kommunfullmäktige 69/2021

**Tidigare beslut:** Kommunfullmäktige § 18/2021

### GROVAVFALL, EJ BRÄNNBART AVFALL

Avfallsslag	Anvisning	Exempel
Ej brännbart avfall (deponi)	Får transporteras och lämnas till återvinningscentral Hämtning kan beställas mot avgift enligt kommunens avfallstaxa	Keramik, glas, mineralull,
Träavfall	Får transporteras och lämnas till återvinningscentral Hämtning kan beställas mot avgift enligt kommunens avfallstaxa	Trämöbler, trädörrar,
Metall	Får transporteras och lämnas till återvinningscentral Hämtning kan beställas mot avgift enligt kommunens avfallstaxa	Stekpanna, bestick, knivar, spikar
Tryckimpregnerat virke,	Ej kommunalt avfall.	Spillbitar
Asbest	Ska vara inplastad och tas emot endast i mindre mängd (avses mindre än 100 liter) på kommunens ÅVC.	Eternit
Trädgårdsavfall	Trädgårdsavfall som inte komposteras på den egna fastigheten får transporteras och lämnas till återvinningscentral Hämtning kan beställas mot avgift enligt kommunens avfallstaxa	Löv, kvistar, gräs, grenar
Kyl- & frysmöbler	Se <i>Elektriska och elektroniska produkter</i>	
Skrymmande hushållsavfall	Får transporteras och lämnas till återvinningscentral Hämtning kan beställas mot avgift enligt kommunens avfallstaxa	Plastmöbler, större mattor, madrasser, större leksaker
Ensilageplast	Ej kommunalt avfall. Ensilageplast får inte lämnas vid någon av kommunens återvinningscentraler. Detta omhändertas av Svensk Ensilageplast Retur AB, <a href="http://www.svepretur.se">www.svepretur.se</a>	Plast från ensilage, säckar och odlingsfilm samt dunkar för, växtskydds- och ensileringsmedel

### BYGG & RIVNINGSAVFALL

Bygg- och rivningsavfall från omfattande byggverksamhet på fastigheten omfattas inte av kommunalt ansvar och skall hanteras separat från kommunalt avfall. Avfallet lämnas till närmaste godkända avfallsanläggning



**Dokumentnamn:** Renhållningsordningens lokala föreskrifter för avfallshantering

**Datum:** 2021-10-06

**Beslutad av:** Kommunfullmäktige 69/2021

**Tidigare beslut:** Kommunfullmäktige § 18/2021

### FARLIGT AVFALL

Farligt avfall får aldrig läggas i de vanliga soporna eller hällas ut i avloppet. Farligt avfall kan lämnas på anvisad plats vid någon av kommunens återvinningscentraler. Det farliga avfallet ska vara väl förpackat i beständiga, hela och rena förvaringskärl och tydligt märkt med innehåll. Farligt avfall från verksamheter tas ej emot på återvinningscentraler

Avfallsslag	Anvisning	Exempel
Farligt avfall	Får transporteras och lämnas till återvinningscentral Hämtning kan beställas mot avgift enligt kommunens avfallstaxa	Spillolja, färg, nagellack, lim, lösningsmedel, syror, basiskt avfall, sprayburkar, fotokemikalier, bekämpningsmedel, lysrör
Explosiva föremål	Ej kommunalt avfall. Explosiva föremål kan inte lämnas på återvinningscentral. Ta kontakt med Polisen för förfrågan var dessa föremål kan lämnas.	Ammunition, fyrverkerier



**Dokumentnamn:** Renhållningsordningens lokala föreskrifter för avfallshantering

**Datum:** 2021-10-06

**Beslutad av:** Kommunfullmäktige 69/2021

**Tidigare beslut:** Kommunfullmäktige § 18/2021

### ÖVRIGT AVFALL

Avfallslag	Anvisning	Exempel
Latrin	Latrin får komposteras på den egna fastigheten efter ansökan enligt 33 § i dessa renhållningsföreskrifter. Latrin som inte omhändertas på den egna fastigheten får transporteras och lämnas vid någon av kommunens återvinningscentraler med beaktande av vad som anges i 24 § i dessa renhållningsföreskrifter. Hämtning sker enligt avgift i avfallstaxa	Fekalier
Returpapper/ tidningar	Den som innehar returpapper ska sortera ut det från annat avfall och lämna returpapperet till det system för insamling av utsorterat returpapper som kommunen eller den kommunen anlitar för insamling tillhandahåller. Förordning (Gäller fr o m 22-01-01, SFS 2020:1302).	Tidskrifter, tidningar kataloger, direktreklam och liknande produkter av avfall.
Slam från enskilda avloppsanläggningar och fettavskiljare	Enskilda avloppsanläggningar ska tömmas genom renhållarens försorg, om inte ansökan om eget omhändertagande gjorts enligt 36 § enligt dessa renhållningsföreskrifter.	
Kasserade sprutor och kanyler från egenvård	Kasserade sprutor och kanyler från egenvård ska läggas i godkända punktionssäkra behållare för skärande och stickande avfall och läggas i kärl för restavfall. För övrigt smittförande avfall hänvisas till hemsjukvården eller vårdcentral.	
Mediciner	Överbliven medicin ska lämnas in till apotek, producentansvar gäller	
Stickande och skärande avfall som inte är smittförande	Skärande och stickande hushållsavfall, exempelvis knivar och dylikt ska förpackas så att det inte kan orsaka skada.	
Döda sällskapsdjur	Djur som misstänks eller som officiellt har bekräftats vara infekterade med TSE enligt förordning (EG) nr 999/2001 får inte enligt förordning (EG) nr 1069/2009 grävas ner (SJVFS 2011:21). Små sällskapsdjur får läggas, väl paketerade, i avfallskärl	
Döda hästar	Nedgrävningen ska ske enligt anvisningar från kommunen och enligt kap III bilaga VI EU 142/2011.” Kontakta Bräcke kommuns Bygg- och miljökontor för mer information.	



**Dokumentnamn:** Renhållningsordningens lokala föreskrifter för avfallshantering

**Datum:** 2021-10-06

**Beslutad av:** Kommunfullmäktige 69/2021

**Tidigare beslut:** Kommunfullmäktige § 18/2021

## Bilaga 2 Hämtningsintervall

Hämtning utförs i den ordning renhållaren bestämmer.

### Kärl- och säckavfall

Kärl- och säckavfall ska senast kl 7.00 på hämtningsdagen placeras på hämtningsplats enligt 19§, om inte annat meddelas av renhållaren.

Från **en- och tvåfamiljshus** sker hämtning av kärl- och säck avfall varannan vecka om inte överenskommelse om annat gjorts med renhållaren. Efter införandet av matavfallsinsamling (påbörjas oktober 2022) kommer kärl- och säckavfallet delas in i två fraktioner, matavfall och restavfall.

Från **flerfamiljshus och verksamheter** sker hämtning av kärl- och säckavfall normalt en gång varannan vecka om inte särskilda skäl föreligger. Efter införandet av matavfallsinsamling (påbörjas okt 2022) kommer kärl- och säckavfallet delas i två fraktioner, matavfall och restavfall.

### Avloppsanläggningar

Tömningsintervall meddelat efter tillstånd från tillsynsansvariga nämnden prövat mot miljöbalken (1998:808) gäller.

För enskilda avloppsanläggningar gäller i övrigt en slamtömning enligt följande:

Från permanentbostäder med egen slamavskiljare sker tömning minst en gång per år.

Från fritidsbostäder med egen slamavskiljare sker tömning en gång per år.

Fastighetsägare kan lägga beställning till renhållaren om ordinarie årlig eller vår och höst tömning (två gånger per år) enligt turlista. Tömningar utöver de ordinarie tömningarna utförs efter beställning hos renhållaren.

Från fastigheter med slutna avloppstankar, minireningsverk och BDT-avlopp (Bad-, Disk- och Tvättvatten) sker tömning efter behov och beställning görs genom renhållaren.

Tömning av fettavskiljare ska ske så ofta att en god funktion upprätthålls och enligt bestämmelser i Allmänna bestämmelser för användandet av Bräcke kommuns allmänna vatten- och avloppsanläggningar (ABVA).

### Fettavskiljare

Tömning av fettavskiljare ska ske enligt tillverkarens instruktion med tillräckligt intervall för att upprätthålla en god funktion.

### Fosforfällor

Fosforfällor och minireningsverk ska tömmas i enlighet med det tillstånd som getts av kommunens tillsynsmyndighet för enskilda avloppsanläggningar och ska följa leverantörs anvisningar

### Grovavfall

Hämtning av grovavfall vid fastighetsgräns sker en gång per år



**Dokumentnamn:** Renhållningsordningens lokala föreskrifter för avfallshantering

**Datum:** 2021-10-06

**Beslutad av:** Kommunfullmäktige 69/2021

**Tidigare beslut:** Kommunfullmäktige § 18/2021

Särskild hämtning(budning) kan beställas via renhållaren, se avfallstaxa.